

ایستکول

دستورالعمل استفاده از فریزر ۶ فوت

TM-2946-4D



تکران مبرد  گارانتی
از ۱۳۵۶
۱۰ سال تأمین قطعه و خدمات مشتریان

بابت انتخاب فریزر ۶ فوت ایستگول از شما متشکریم.
لطفاً پیش از استفاده از دستگاه، این دستورالعمل را به دقت مطالعه کنید.

  /Eastcoolfamily
www.eastcool.com

خدمات مشتریان 
۰۲۱-۴۳۶۲۸

اطلاعات ایمنی

این وسیله برای استفاده توسط افراد (از جمله کودکان) با کم توانی جسمی، حسی یا ذهنی، یا افرادی تجربه و ناآگاه در نظر گرفته نشده است؛ مگر این که نظارت بر این افراد یا ارائه دستورالعمل استفاده از وسیله، توسط سرپرست مسئول ایمنی آن ها انجام گیرد.

توصیه می شود کودکان تحت نظارت و سرپرستی باشند، تا اطمینان حاصل شود که با وسایل بازی نمی کنند.

اقدامات لازم جهت نصب و جابه جایی دستگاه:

- ۱- پیش از نصب، مطابق دستورالعمل تمیز کاری، دستگاه را تمیز کنید.
 - ۲- در هنگام انتقال و نصب دستگاه دقت نمایید تا هیچ یک از مدارهای سردکننده ی دستگاه آسیب نبیند.
 - ۳- هرگز دستگاه صدمه دیده را راه اندازی نکنید و با واحد خدمات مشتریان شرکت تماس بگیرید.
 - ۴- از نصب دستگاه در محیط های مرطوب و یا محلی که با آب در تماس است، خودداری کنید.
 - ۵- از نصب دستگاه در معرض هر گونه وسیله ی حرارت زا و تابش مستقیم نور خورشید خودداری کنید.
 - ۶- از سه راهی یا سیم رابط برای دستگاه استفاده نکنید.
 - ۷- تا جایی که ممکن است یک پریز برق اختصاصی برای فریزر در نظر بگیرید و دوشاخه را به طور مستقیم به آن متصل کنید. این کار از آسیب دیدن کمپرسور در اثر نوسانات برق جلوگیری می کند.
 - ۸- برای عملکرد بهتر دستگاه، هوا باید به شکل مناسب در اطراف آن در جریان باشد. به این منظور باید دقت کنید که فریزر حداقل ۱۰ سانتی متر از پشت، دو طرف و سقف بادبوار یا سایر وسایل فاصله داشته باشد. هم چنین محل نصب آن باید به گونه ای طراحی شود که امکان گردش هوا از بالا به پایین فریزر وجود داشته باشد.
 - ۹- برای جلوگیری از لرزش و کارایی بهتر، فریزر را در محل خود تراز کنید. در صورت لزوم از پایه های قابل تنظیم فریزر برای سطوح ناصاف کمک بگیرید.
 - ۱۰- دوشاخه را به پریز برق متصل کنید. هیچ وسیله برقی دیگری را به پریز برق مخصوص فریزر متصل نکنید.
 - ۱۱- به هنگام جابه جایی، از وارونه کردن دستگاه خودداری کنید. در صورت جابه جایی در حالت مایل نیز جهت پیش گیری از بروز هر گونه خرابی، زاویه آن نباید از ۴۵ درجه تجاوز کند.
 - ۱۲- پس از نصب دستگاه مطمئن شوید که قطع و جداسازی سیم دوشاخه از پریز برق به راحتی امکان پذیر باشد.
- قبل از معدوم کردن دستگاه با واحد خدمات مشتریان تماس بگیرید.
 - هشدار: منافذ تهویه را در محفظه ی توکار وسیله باز نگه دارید و گرفتگی (انسداد) را برطرف نمایید.
 - هشدار: از وسایل مکانیکی و یا سایر وسایل برای تسریع در فرآیند برک زدایی، به غیر از مواردی که توسط سازنده توصیه شده استفاده نکنید.
 - هشدار: به مسیر گردش گاز مبرد آسیب نرسانید.
 - هشدار: از دستگاه های الکتریکی در داخل محفظه های نگهداری مواد غذایی وسیله استفاده نکنید.
 - مواد قابل انفجار، مانند قوطی حاوی گازهای پخش شونده و قابل اشتعال (اسپری ها)، مواد سمی و یا شیمیایی را در این دستگاه ذخیره نکنید.
 - این دستگاه به منظور استفاده ی خانگی و موارد مشابه نظیر دفاتر، ادارات و سایر محیط های کاری در نظر گرفته شده است.
 - این نماد نشان می دهد که در محصول از گاز مبرد قابل اشتعال استفاده شده است.

- هشدار: هنگام نصب وسیله مطمئن شوید کابل تغذیه گیر کرده یا آسیب دیده نباشد.
- هشدار: پریز بسیار چند تایی (سیم رابط) یا منابع تغذیه‌ی قابل حمل را پشت وسیله قرار ندهید.
- اگر کابل یا بند تغذیه صدمه ببیند، برای جلوگیری از خطر باید توسط سازنده یا تعمیر کار مجاز یا شخص دارای صلاحیت مشابه تعویض شود.
- این وسیله نباید در محل‌هایی که سیستم اتصال زمین وجود ندارد به کار گرفته شود.
- **اقدامات احتیاطی جهت تعمیر، نگهداری و تمیز کردن دستگاه**
- ۱- جهت تعمیر دستگاه به بند (تعمیر و رفع خرابی) در انتهای همین دفترچه‌ی راهنما مراجعه فرمایید.
- ۲- پیش از نصب دستگاه، داخل و بیرون فریزر را تمیز کرده و گردوغبار ناشی از حمل و نقل را از آن بردارید. برای تمیز کردن داخل آن، از پارچه مرطوب استفاده کنید.
- ۳- هنگام تمیز کردن فریزر، دوشاخه را از پریز برق خارج کنید.
- ۴- هرگز از مواد شیمیایی مانند نفت، بنزین، استون، تینر، مواد سفیدکننده و جوهرنمک برای تمیز کردن داخل و خارج فریزر استفاده نکنید.
- ۵- جهت جلوگیری از خطر برق گرفتگی یا آتش سوزی هرگز به‌طور مستقیم آب را به داخل یا خارج دستگاه اسپری نکنید.
- ۶- از لمس کردن سطح یخ زده اوپراتور، بخصوص وقتی دستتان خیس یا مرطوب است، خودداری کنید. این کار ممکن است باعث یخ زدگی پوست دست شود.

اقدامات احتیاطی جهت استفاده صحیح از دستگاه

- در زمان‌هایی که فریزر خاموش است و مورد استفاده قرار نمی‌گیرد، بهتر است جهت جلوگیری از فاسد شدن مواد غذایی، آن‌ها را خارج کنید. سپس با یک پارچه نرم، داخل دستگاه را تمیز و خشک کنید و درب را نیمه باز بگذارید.
- اگر به هر دلیلی فریزر خاموش شد (به‌صورت ناخواسته)، قبل از روشن کردن مجدد آن، حداقل ۱۵ دقیقه صبر کنید. روشن کردن بلافاصله دستگاه، ممکن است باعث آسیب دیدن کمپرسور شود.
- در صورت قطع منبع تغذیه یا بروز نقص در سیستم برودتی، مواد غذایی منجمد شده را در محل مناسب دیگری نگهداری کنید.
- در صورتی که متوجه شدید فریزر در فاصله زمانی کم، به‌طور مرتب در حال خاموش و روشن است، یا به‌طور یک‌سره روشن کار می‌کند، دوشاخه‌ی دستگاه را از پریز برق جدا کرده و با واحدهای مشتریان تماس بگیرید.
- برای تضمین عملکرد صحیح فریزر، ضروری است به‌طور منظم عمل برفک‌زدایی انجام شود.
- در صورت خاموش بودن فریزر یا برفک‌زدایی، مواد غذایی منجمد شده را زیاد در بیرون از فریزر نگهداری نکنید که باعث کاهش عمر مواد نگهداری خواهد شد.
- زمانی که ضخامت لایه‌ی برفک روی اوپراتور به بیش‌تر از یک سانتی متر رسید، عملیات برفک‌زدایی را به شکل زیر انجام دهید:

- ۱- دوشاخه‌ی فریزر را از پریز برق خارج کنید.
- ۲- تمام مواد غذایی را از داخل محفظه فریزر خارج کنید.

- ۳- کشوهای داخلی را از دستگاه خارج کنید.
 - ۴- منتظر شوید تا پرفک‌های روی اواپراتور شل شوند. سپس بادیست با دستمال نرم آن‌ها را خارج کنید.
 - ۵- پس از پایان عملیات پرفک‌زدایی، محفظه‌ی فریزر را خشک کنید. کشوهارا در جای خود قرار دهید و سپس فریزر را روشن کنید.
 - ۶- تا پایان عمل پرفک‌زدایی، مواد غذایی داخل فریزر را در محیط خنک قرار دهید، تا از افزایش دمای مواد غذایی جلوگیری شود.
 - ۷- افزایش دما در حین پرفک‌زدایی طبیعی است. برای جلوگیری از افزایش دمای مواد غذایی منجمد شده در حین پرفک‌زدایی می‌توانید مواد غذایی را در چند لایه روزنامه بپیچید.
- محصول برای مناطق معتدله و دمای محیطی ۱۶ الی ۳۲ درجه‌ی سلسیوس در نظر گرفته شده است.
 - **هشدار:** این وسیله‌ی برودتی، هنگامی که برای مدت طولانی در سرمای کم‌تر از حد پایینی گستره‌ی دماهایی که وسیله‌ی برودتی بر مبنای آن طراحی گردیده است، قرار داده می‌شود. مجاز نیست به طور مداوم کار کند.

نکاتی در خصوص قرار دادن مواد غذایی در فریزر

- قبل از قرار دادن مواد غذایی در داخل فریزر، دستگاه را به مدت یک ساعت روی بالاترین عدد مندرج در ترموستات قرار داده و اجازه دهید تا دمای داخلی فریزر به میزان موردنظر برسد. سپس داخل آن را پر کنید.
- دستگاه را یک باره با مواد غذایی پر نکنید. سعی کنید هر ۲۴ ساعت، حداکثر ۲.۵ کیلوگرم مواد غذایی در فریزر قرار دهید.
- مواد غذایی موردنیاز برای انجام‌رابطه بندی کنید و روی بسته بندی نوع آن و تاریخ بسته بندی را بنویسید تا زمان مجاز نگهداری مواد غذایی در فریزر قابل کنترل باشد.
- مواد غذایی که باید منجمد شوند نباید در تماس مستقیم با مواد غذایی منجمد شده قرار بگیرد.
- برای ذخیره سازی مواد غذایی، حتماً آنها را درون سبدهای فریزر قرار دهید.
- توصیه نمی‌شود بطری و نوشابه‌های گازدار در محفظه‌ی فریزر نگهداری شوند. بطری‌ها ممکن است در اثر یخ‌زدگی دچار ترک‌یدگی شوند. ضمن این که توصیه نمی‌شود بعضی مواد مانند قطعات یخ به صورت خیلی سرد مصرف شوند.
- هرگز غذای گرم را در فریزر قرار ندهید. همیشه منتظر شوید تا دمای غذا به دمای محیط برسد. سپس آن را در فریزر قرار دهید.
- برای جلوگیری از انتقال سموم و آلودگی در زمان ذخیره کردن غذا، روی غذا را با پلاستیک یا سلفون بپوشانید و یا آن را در ظروف سر بسته قرار دهید. کاهش رطوبت غذا باعث از دست رفتن مزه و همچنین کم شدن ارزش غذایی مواد خوراکی می‌شود.
- از ذخیره کردن و انباشتن بیش از حد مواد غذایی در داخل فریزر خودداری کنید. مواد غذایی را در بسته‌های جدا از هم در داخل محصول قرار داده و از تماس مستقیم آن‌ها با هم خودداری کنید. حداکثر مواد غذایی که در طول شبانه روز قرار است منجمد شود نباید از ظرفیت انجماد اسمی محصول بیشتر باشد.
- همیشه مواد خوراکی را پس از تمیز کردن در داخل فریزر قرار دهید. این کار از فاسد شدن مواد غذایی دیگر در داخل فریزر جلوگیری می‌کند.
- جهت رعایت مدت زمان نگه‌داری مواد غذایی (به ویژه مواد غذایی تجاری سریع‌الانجماد) لازم است به توصیه‌ی تولیدکنندگان مواد غذایی نیز توجه شود.
- افزایش دمای مواد غذایی منجمد در طی حفظ و نگهداری یا تمیزکاری، ممکن است عمر نگهداری این مواد را کاهش دهد.

شرح اجزای دستگاه

۱. درجه ترموستات (تنظیم دما)

۲. پایه‌های قابل تنظیم

۳. کشوها

۴. دستگیره مخفی

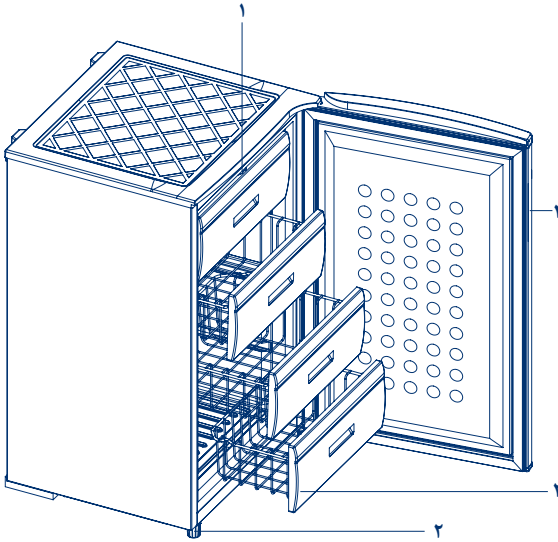

تنظیم کردن محصول

قبل از ذخیره کردن مواد غذایی، درجه ترموستات فریزر را روی ۳ قرار دهید. اگر سرمای فریزر پس از یک روز کار کردن مناسب نبود، درجه ترموستات را یک درجه تغییر دهید.

دمای داخل فریزر بین ۱۸- تا ۲۴- درجه سلسیوس قابل تنظیم است. می‌توانید درجه ترموستات را بچرخانید، تا میزان دما را روی حد دلخواه خودتان تنظیم کنید. اگر درجه‌ی ترموستات را در جهت عقربه‌های ساعت بچرخانید، که از ۱ تا ۵ درجه‌بندی شده، می‌توانید دمای داخل را تنظیم کنید.

درجه ۱ کم‌ترین میزان سردکنندگی و درجه ۵ بیش‌ترین میزان سردکنندگی فریزر است.

دمای داخل فریزر تحت تاثیر عواملی چون نصب و نگهداری، تعداد دفعات باز و بسته شدن درب و مدت زمان باز بودن درب آن است. برای جبران این عوامل، می‌توان وضعیت وسایل کنترل دما را تغییر داد.

حرارت روی بدنه در طرفین محصول طبیعی است.



تعمیر و رفع خرابی

پیش از اقدام به تعمیر دستگاه موارد زیر را بررسی کنید:

مشکل	دلایل احتمالی	نحوه‌ی برطرف کردن
محصول روشن نمی‌شود	۱- جدا شدن دوشاخه از پریز برق ۲- قطع شدن فیوز ساختمان ۳- قطع شدن برق محصول	۱- اتصال دوشاخه به پریز برق ۲- اتصال فیوز برق ۳- تماس با واحد خدمات مشتریان
محصول به اندازه‌ی کافی سرد نیست	۱- مناسب نبودن درجه‌ی ترموستات ۲- باز بودن درب فریزر ۳- آسیب دیدن نوار درب ۴- عدم رعایت فاصله‌ی مناسب از دیوار ۵- بالا بودن دمای محیط	۱- تنظیم درجه بر روی عدد ۳ به بالا ۲- بستن درب فریزر ۳- تماس با واحد خدمات مشتریان ۴- رعایت فاصله مطابق دفترچه‌ی راهنما ۵- تنظیم دمای محیط مطابق دفترچه‌ی راهنما
برق گرفتگی	قطع شدن سیم اتصال زمین	بررسی وضعیت سیم اتصال زمین
صدای غیر عادی	۱- تراز نبودن دستگاه ۲- چسبیدن دستگاه به اشیای دیگر	۱- قرار دادن دستگاه بر سطح صاف ۲- دور کردن دستگاه از اشیای دیگر

مشخصات فنی

تمامی ابعاد در شکل زیر به میلی متر درج شده است.

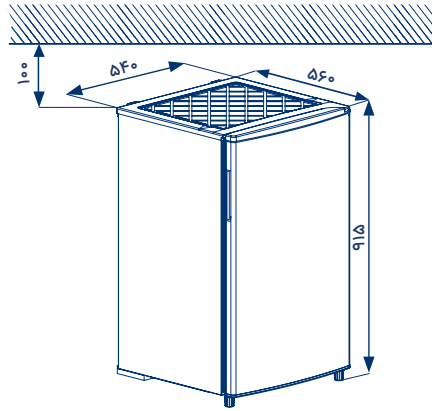
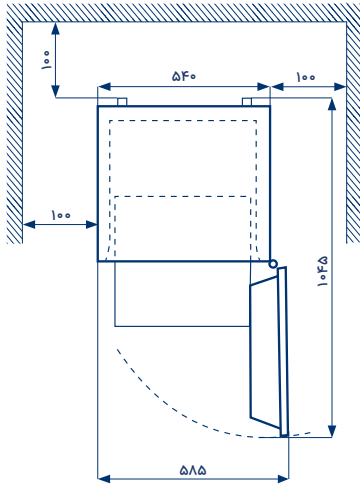

ابعاد خارجی فریزر (با درب بسته): عرض ۵۴۰، عمق ۵۶۰، ارتفاع ۹۱۵ میلی متر

DOTD004-13 1403/05/23